

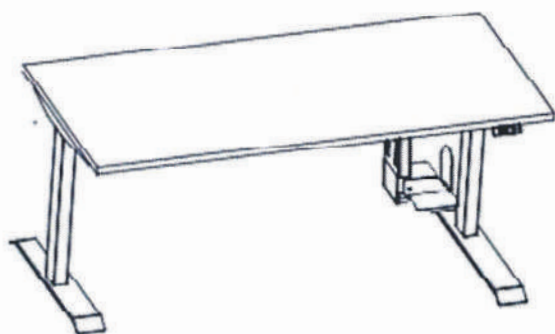

MT7 - GEORGES BUREAU ÉLECTRIQUE

Merci d'avoir acheté notre bureau électrique et nous espérons qu'il répondra à vos attentes.

Veuillez lire cette notice attentivement avant utilisation afin d'être informé des différentes manipulations possibles.



Informations techniques produit :

N° Série : UP1

Modèle : DZZ64-2. 175060 / DZZ65- 2. 175060 / DZZ66- 2.
175068 / DZZ67- 2. 175068

Ce produit est destiné à une utilisation de bureau. Il ne peut être utilisé qu'en intérieur.

58 rue Jean Monnet - ZAC de la Sensitive
La Chapelle Basse Mer - 44450 DIVATTE SUR LOIRE
Tel. 02 40 93 79 93 - commercial@mtinternational.fr - www.mtinternational.fr



FR
Pensez à
donner ou recycler.



Association



Magasin



Déchèterie

<https://quefairedemesdechets.fr>

ATTENTION



Assurez-vous que les enfants et les animaux domestiques soient éloignés du bureau lorsqu'il fonctionne. Veuillez le débrancher en cas de tonnerre et de foudre ou de non-utilisation de longue durée.



Assurez-vous qu'il y ait un espace entre le bureau et le mur.



Assurez-vous qu'il n'y ait pas d'obstacle pendant le fonctionnement. Aucun obstacle de plus de 500 mm n'est autorisé sous le bureau.



La température de travail est de 0 à 40 degrés. Le bureau doit être éloigné des gaz érosifs, des liquides ou des objets poussiéreux.



Démonter le bureau vous-même peut provoquer un dysfonctionnement des moteurs et vous blesser.



Pour éviter tous risques, ne soyez pas installé en position de travail pendant le réglage de la hauteur de votre bureau malgré la fonction anti-choc. En effet, lors d'une réinitialisation manuelle, cette fonction ne sera pas activée.



**Veillez lire attentivement les instructions avant d'utiliser ce produit.
Nous n'assumerons aucune responsabilité pour les dommages au produit ou les blessures humaines causés par des manipulations incorrectes.**



Lorsque vous utilisez ce bureau pour la première fois ou que vous l'utilisez après une mise hors tension, veuillez le réinitialiser manuellement et ensuite effectuer les opérations appropriées.

NOTICE DE MONTAGE

1

Assemblage des traverses et du transformateur

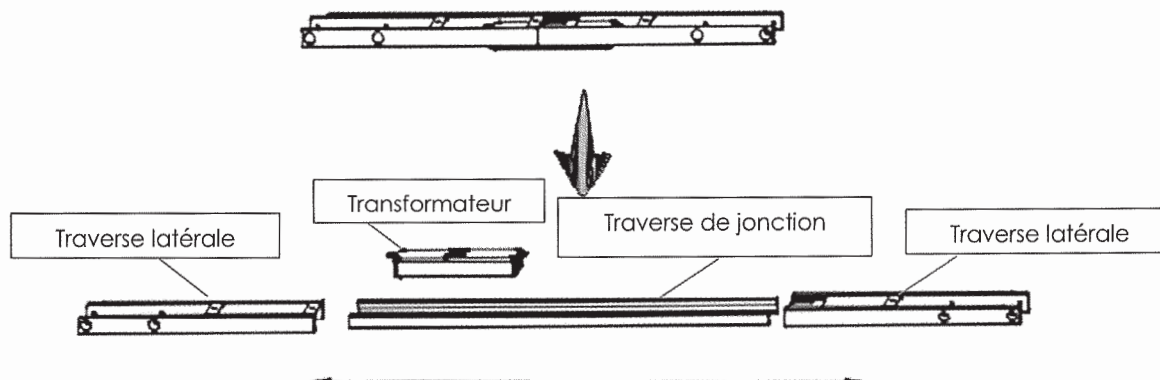

2

Montage des pieds motorisés et des supports de plateau

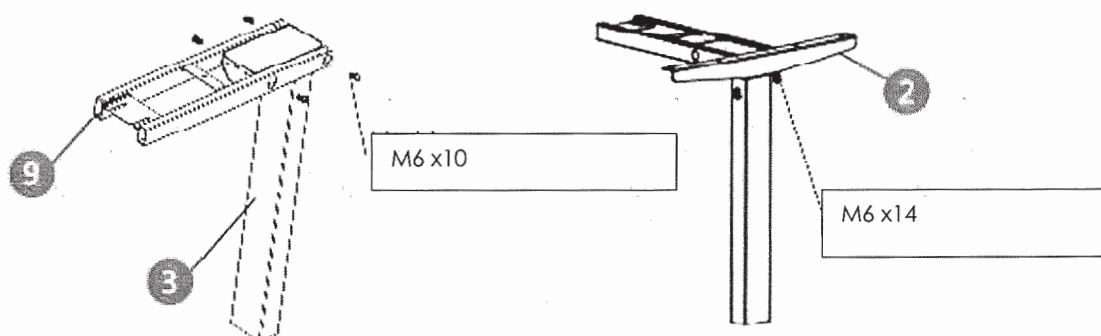

3

Assemblage des pieds avec les piétements motorisés

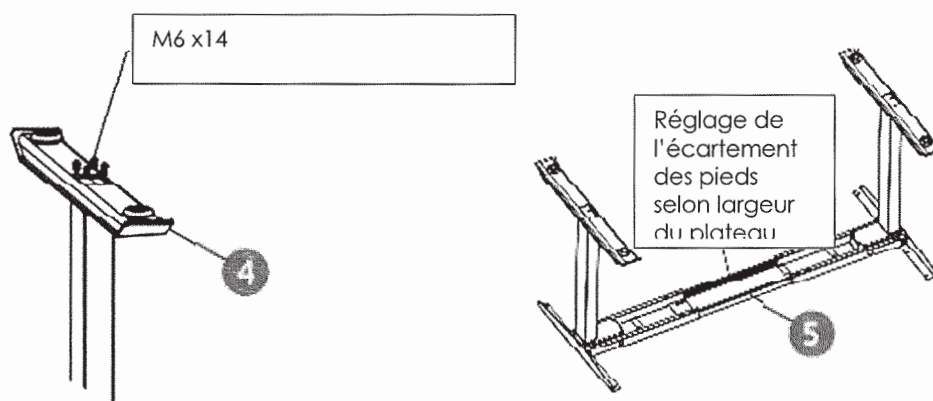

NOTICE DE MONTAGE

4

Fixation du plateau et de la télécommande

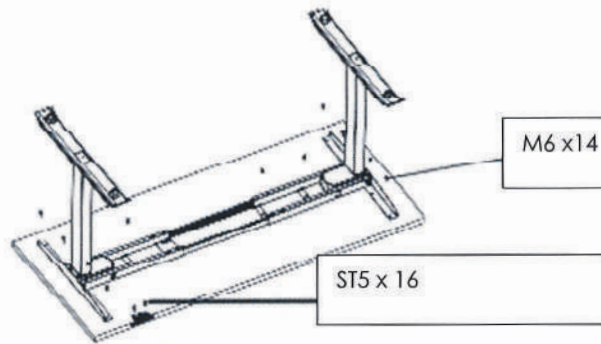

5

Branchement électrique

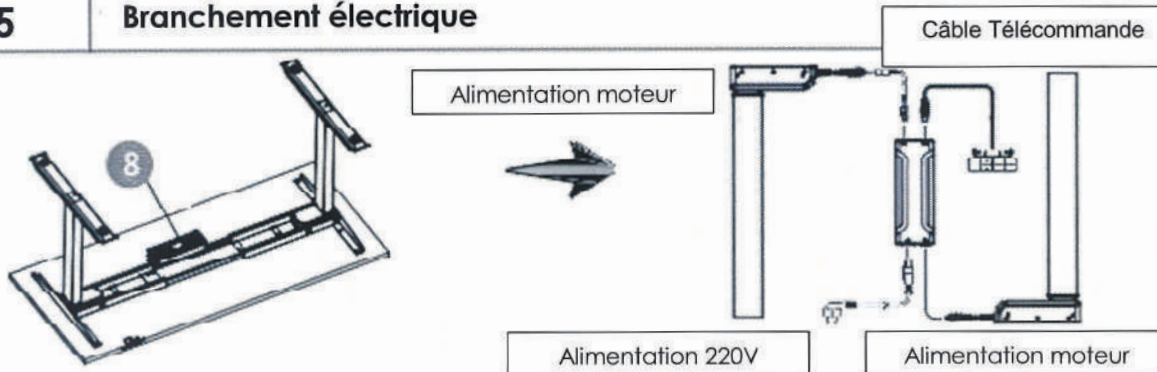

6

Montage de la goulotte de finition

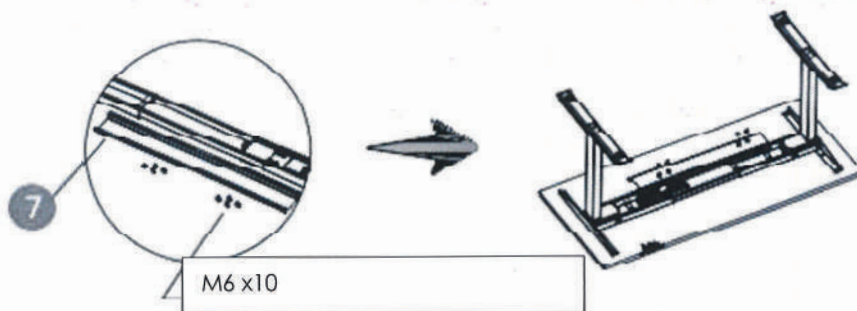

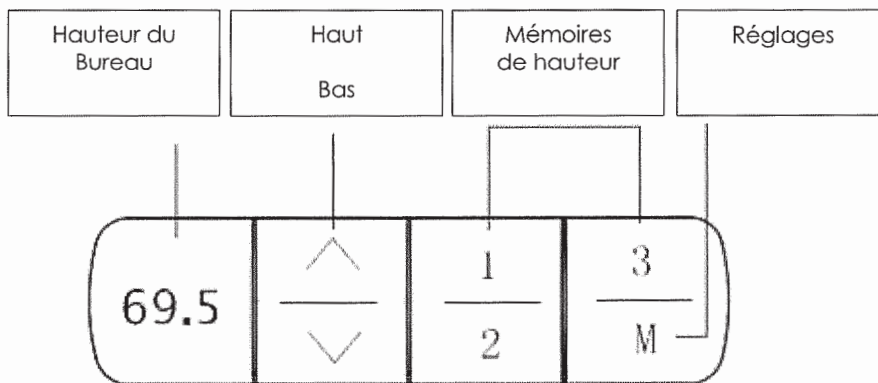

A NOTER :

Vérifiez attentivement :

- qu'il n'y ait pas d'obstacle sous le bureau pendant le réglage haut ou bas.

CONSEIL :

- Définissez comme **1** la hauteur la plus confortable lorsque vous vous asseyez,
- Définissez comme **2** la hauteur la plus confortable lorsque vous vous levez.

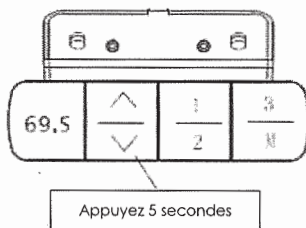

Réinitialisation en cas d'anomalie

En cas d'anomalie avec la hauteur indiquée sur l'écran digital, l'erreur E07-E09 sera affichée. Par exemple après une coupure de courant.

Appuyez 5 secondes sur la flèche « BAS » de la télécommande puis relâchez. Puis appuyez 1 fois sur la flèche « BAS », la réinitialisation sera effective.

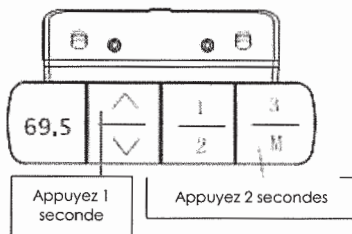

Réglage de la position la plus haute du bureau

Appuyez sur le bouton « M », l'écran digital affiche « S » puis relâchez. Pressez le bouton flèche « HAUT », l'écran digital clignotera une fois. Enfin appuyez une dernière fois sur « M » pendant 2 secondes, l'écran digital indiquera « 999 » : la position choisie a été réglée.

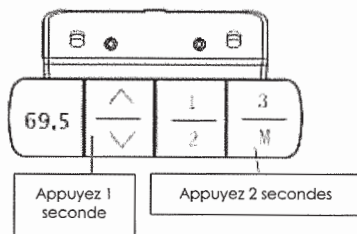

Réglage de la position la plus basse du bureau

Appuyez sur le bouton « M », l'écran digital affiche « S » puis relâchez. Pressez le bouton flèche « BAS », l'écran digital clignotera une fois. Enfin appuyez une dernière fois sur « M » pendant 2 secondes, l'écran digital indiquera « 999 » : la position choisie a été réglée.

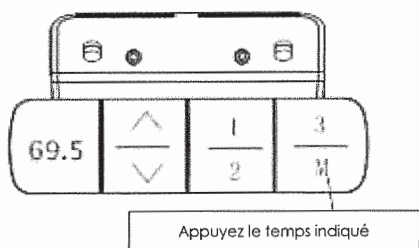

Déconnecter les hauteurs maxi / mini

Appuyez sur le bouton « M », l'écran digital indique « S », relâchez. Appuyez à nouveau sur le bouton « M » pendant 2 secondes, il affiche « 555 ». Les limites supérieure et inférieure ont été supprimées.

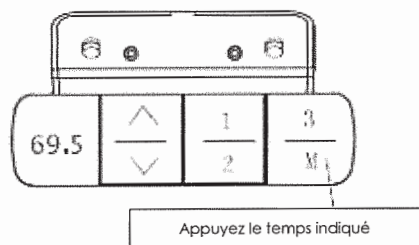

Verrouillage de votre télécommande

Appuyez sur le bouton « M », l'écran indique "S"
Appuyez sur le bouton « M » 5 secondes, l'écran affiche des chiffres.
Appuyez sur le bouton « M » 3 secondes, l'écran affiche LOC.
Tous les boutons de la télécommande sont bloqués.

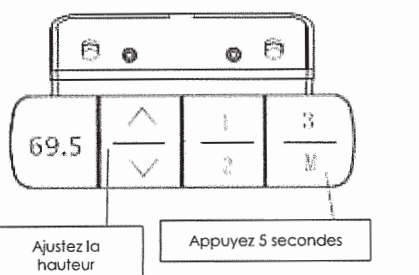

Déverrouillage de votre télécommande

Appuyez sur le bouton « M » 8 secondes, l'écran affiche des chiffres.
Tous les boutons de la télécommande sont débloqués.

Réviser la position la plus basse

En mode réinitialisation, « RST » est affiché sur l'écran digital. Appuyer sur le bouton « M » pendant 5 secondes. Appuyer sur le bouton « BAS » ou « HAUT » pour régler la hauteur désirée. 5 secondes après avoir relâché le bouton, l'écran indiquera « RST » ce qui signifie que la révision est terminée.

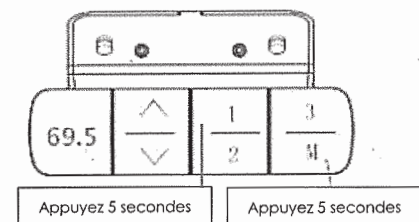

Basculer entre la mémoire progressive / le déplacement continu

En mode réinitialisation, l'écran digital affiche « RST ». Appuyez sur le bouton « 1 » pendant 5 secondes, commuterez progressivement et en continu.
Quand l'écran affiche « 10.1 », le mouvement est continu
Quand l'écran affiche « 10.2 », le mouvement est progressif.

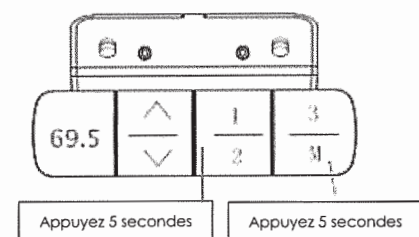

Affichage en centimètre / pouce

En mode réinitialisation, l'écran digital affiche « RST ». Appuyez sur 2 pendant 5 secondes, vous pouvez basculer entre l'affichage en pouces ou l'affichage en cm.
Lorsque l'écran indique "10,3", la hauteur sera affichée en cm
Lorsque l'écran indique "10,4", la hauteur sera affichée en pouces

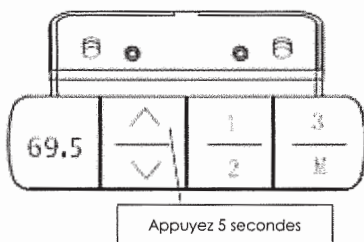

Réglage de la sensibilité de l'anti collision

En mode réinitialisation, l'écran digital affiche « RST ». Appuyez sur le bouton « HAUT » pendant 5 secondes, la sensibilité peut être ajustée :

- « 10.5 » - 10kg
- « 10.6 » - 15kg
- « 10.7 » - 20 kg

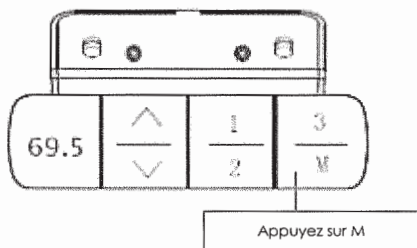

Enregistrement d'une position en mémoire

Appuyez sur le bouton « M », l'écran affiche "S".

Sélectionnez et appuyez sur l'un des boutons de mémoire, la hauteur actuelle sera mémorisée.

Utilisez le bouton haut / bas pour obtenir la hauteur désirée, puis répétez l'action suivante.

Messages courants et solutions

Réinitialiser les fonctions si :

- Votre bureau fonctionne anormalement
- La télécommande affiche RES
- « E07 » ou « E08 » sont affichés sur l'écran digital mais en vérifiant que le variateur de vitesse est correctement connecté.

Si l'écran affiche « HOT », coupez l'alimentation et laissez-la refroidir pendant une vingtaine de minutes.

Instructions d'entretien et d'utilisation :

Afin d'utiliser et entretenir votre bureau correctement, veuillez lire les instructions ci-dessous :

- Ne placez pas le bureau directement sous la lumière du soleil ou à proximité d'une bouche de climatiseur ou bien d'un radiateur pour éviter la décoloration du plateau ou le décollement du chant. Si le chant venait à se décoller, Utilisez un sèche-cheveux ou la vapeur d'un fer à repasser au minimum pour faire fondre la colle et recoller le chant immédiatement
- N'inclinez pas le bureau pour ne pas casser les pieds ou bien déconnecter les connexions électriques.
- Ne posez pas d'objets chauds ou glacés directement sur le plateau afin d'éviter un changement de couleur ou des marques indélébiles sur le plateau.
- Ne faites pas glisser d'objets pouvant faire des rayures sur le plateau de votre bureau.
- Utilisez un chiffon doux ou un plumeau pour le nettoyage et l'entretien de votre bureau.
- Utilisez un détergent spécialement conçu pour les meubles au lieu d'un détergent chimique ou d'un liquide acide.

Conseils de montage :

- Veuillez déterminer l'emplacement de votre bureau avant le montage pour éviter de le déplacer sur une grande distance après avoir été assemblé.
- Veuillez monter le bureau patiemment. Assurez-vous que chaque pièce soit dans la bonne position. Ce bureau est facile à monter, mais il faut de la patience et du soin pour que chaque pièce soit à sa place.
- Veuillez vérifier la stabilité du bureau après l'installation : utilisez les patins de réglage au niveau du sol ou vérifiez que les vis soient bien serrées.

Notes :

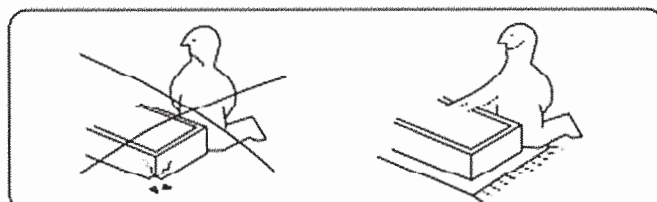
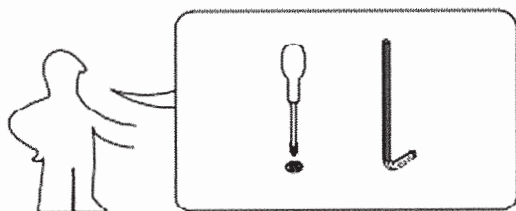

(î) Handle it with care. Use a protective layer.

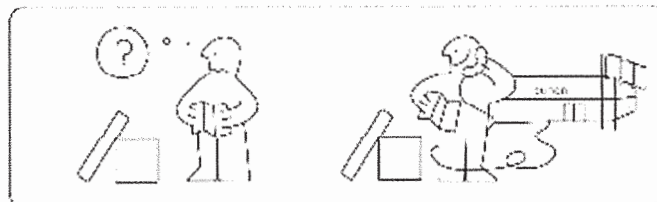
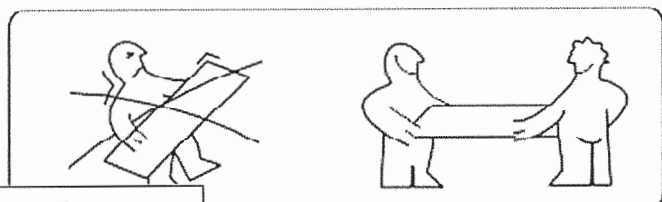



58 rue Jean Monnet - ZAC de la Sensive
La Chapelle Basse Mer - 44450 DIVATTE SUR LOIRE
Tel. 02 40 93 79 93 - commercial@mtinternational.fr - www.mtinternational.fr

