



Comptoir Avertto



MARO mobilier de bureau

Depuis 30 ans, nous veillons à ce que le travail de bureau soit confortable et ergonomique. Nos meubles témoignent de notre professionnalisme et de notre amour pour ce que nous faisons. Notre passion est de créer des objets à la fois beaux et fonctionnels, et de trouver de nouvelles solutions pour transformer les idées en produits, à un niveau toujours plus élevé. Grâce à une pensée technologique innovante, nous mettons tout en œuvre pour que nos produits et solutions soient de la plus haute qualité. Ceci est confirmé par la certification ISO 9001 et GS - Geprüfte Sicherheit. Notre parc technologique, où des technologies de classe mondiale sont réunies sous un même toit, facilite considérablement cette tâche. En tant que fabricant responsable, nous voulons minimiser l'impact négatif que nous avons sur l'environnement, et nous attendons la même chose de nos fournisseurs.

Notre parc de machines est une garantie de la plus haute qualité et précision. Grâce aux investissements dans les nouvelles technologies et à la recherche constante de solutions originales, nous nous développons chaque jour. Nous savons très bien à quel point le facteur humain est important, c'est pourquoi certaines choses sont fabriquées à la main dans notre entreprise. Le collage des corps de comptoirs courbés est un travail où l'homme a un avantage sur la machine. Cependant, lorsque la précision et la répétabilité chirurgicales sont nécessaires dans un court laps de temps, nous sommes assistés par les dernières technologies. Le centre d'usinage perce, fraise et usine les bords avec une précision extraordinaire. La qualité de nos meubles repose sur des centaines d'essais et de tests, ce qui nous permet d'affirmer que nous n'avons pas d'égal dans ce domaine.



Comptoir Avertó

TRANSPORT

- Le produit est livré chez le client par colis.

- GARANTIE

- Les produits MARO sont garantis 5 ans.

CERTIFICATS



CERTIFICATS DE PANNEAUX MÉLAMINÉS



Développement durable

En savoir plus sur nos activités.



<https://maro.pl/fr/entreprise/developpement-durable>

Comptoir Averno

Le comptoir Averno s'impose comme une représentation simple mais élégante dans un espace restreint. Sa forme classique et fonctionnelle est complétée par un panneau arrondi et rembourré. Le comptoir est disponible avec un panneau à droite et à gauche. Les éléments du corps et du plateau sont disponibles dans une large gamme de couleurs. La stabilité du comptoir est assurée par un cadre métallique caché sous le corps en panneaux.

Grâce à sa structure, le comptoir peut être utilisé par des personnes à mobilité réduite.

PLAN DE TRAVAIL

- Panneau de particules revêtu sur les deux faces d'une mélamine à durabilité accrue - Classe 1.
- Panneau à faible émission de formaldéhyde E1.
- Plateau de 18 mm d'épaisseur, fini avec le chant en plastique (ABS) de 2 mm d'épaisseur avec un rayon de 3 mm.
- Plateau fixé à la façade à une hauteur de 740 mm.
- Passe-câbles rond Ø 60 de série.
- Poutres en profilé de 40x20 mm.
- Couleur des éléments métalliques dans les couleurs STANDARD et TREND.



INFORMATIONS SUPPLÉMENTAIRES

- Coloris selon l'offre MARO

ÉLÉMENT FRONTAL DU COMPTOIR

- Panneau de particules revêtu de mélamine sur les deux faces pour une plus grande durabilité - Classe 1.
- Panneau à émission réduite de formaldéhyde E1.
- Façade et pieds du panneau d'épaisseur de 18 mm, finis avec le chant en plastique (ABS) de 2 mm d'épaisseur et d'un rayon de 3 mm.
- Façade du panneau avec grain de bois vertical.

PANNEAU REMBOURRÉ AVEC REHAUSSE

- Panneau rembourré avec structure en panneaux.
- Panneaux de particules recouverts sur les deux faces de mélamine à durabilité accrue - Classe 1.
- Panneaux à faible émission de formaldéhyde E1.
- Panneaux d'épaisseur 18 mm.
- Supports de rehausse en profilé carré de 20x20 mm.
- Hauteur totale du comptoir 1150 mm avec possibilité d'élever la rehausse avec un panneau rembourré à la hauteur de 1200 mm.
- Grain de bois de la rehausse le long du plan de travail.

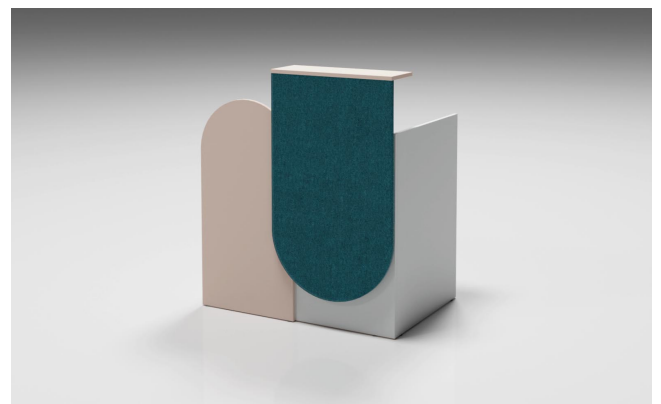

Averto / Accessoires

Gestion des câbles verticale

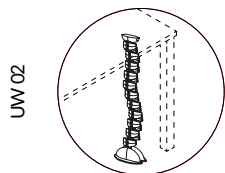

VERTÈBRE
PASSE-CÂBLES

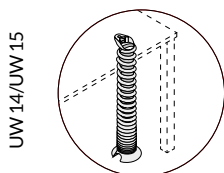

GAINÉ RANGE-
CÂBLE EN
SPIRALE

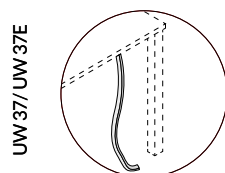

GAINÉ DE CÂBLE

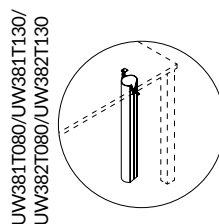

CACHE-CÂBLES
REMBOURRÉ

Gestion des câbles horizontale

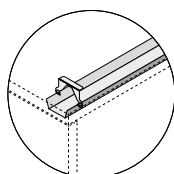

GOULOTTE DE
CÂBLES
INCLINABLE

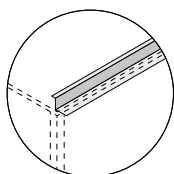

GOULOTTE
DE CÂBLES
FIXE

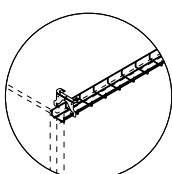

GRILLE PASSE
CÂBLES

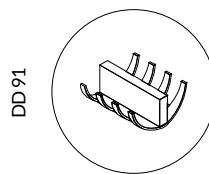

PEIGNE DE CÂBLES

Accessoires complémentaires

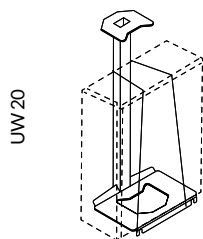

SUPPORT
ORDINATEUR

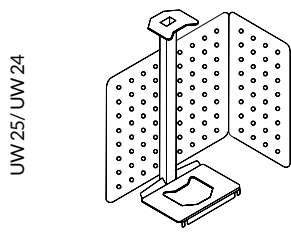

SUPPORT ORDINATEUR
AVEC PROTECTION
PERFORÉE

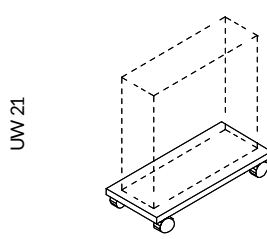

SUPPORT ORDINATEUR
SUR ROULETTES

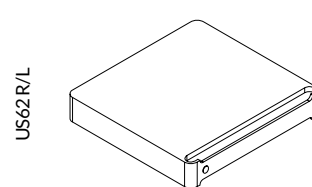

TIROIR SOUS-BUREAU

Pour plus de détails voir la page 440.

Averno / Coloris

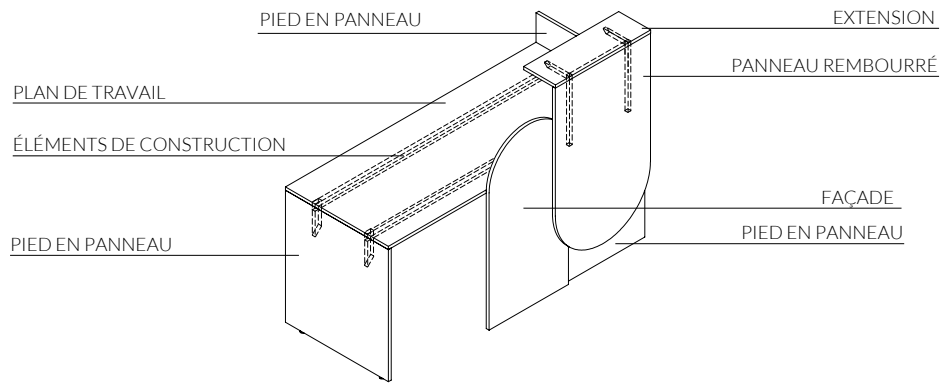

			Plan de travail	Extension	Façade	Pied en panneau	Éléments de construction		
STANDARD	Mélamine UNI	STD1 Blanc	•	•	•	•			
		STD2 Blanc haute brillance							
		STD3 Gris clair	•	•	•	•			
		STD4 Beige	•	•	•	•			
		STD5 Vert scandinave	•	•	•	•			
		STD6 Bleu foncé	•	•	•	•			
		STD7 Graphite	•	•	•	•			
		STD8 Noir	•	•	•	•			
	Mélamine	STD10 Acacia	•	•	•	•			
		STD11 Érable européen	•	•	•	•			
		STD12 Chêne Napolitano	•	•	•	•			
		STD13 Épicéa gris	•	•	•	•			
		STD14 Chêne américain	•	•	•	•			
		STD15 Chêne naturel	•	•	•	•			
		STD16 Merisier Havane	•	•	•	•			
		STD17 Noyer brun	•	•	•	•			
		STD18 Hêtre	•	•	•	•			
		TREND*	Mélamine	TRD1 Rose clair	•	•	•	•	
TRD2 Bordeaux	•			•	•	•			
TRD3 Turquoise foncé	•			•	•	•			
TRD11 Chêne brut	•			•	•	•			
TRD12 Chêne brûlé	•			•	•	•			
STANDARD	Métal	M02 Blanc					•		
		M01 Aluminium					•		
		M03 Beige					•		
		M05 Graphite					•		
		M04 Noir					•		
TREND*	Métal	M06 Beige clair					•		
		M09 Vieux rose					•		
		M08 Roux					•		
		M07 Turquoise foncé					•		
III GRUPO	Synergy Quilt	GROUPE I	Caldo	LC1	•				
				LC2	•				
				LC5	•				
				LC6	•				
				LC11	•				
				LC13	•				
				LC14	•				
				LC16	•				
				LC17	•				
		LC19	•						
		GROUPE II	Terra	LT4	•				
				LT5	•				
				LT10	•				
				LT14	•				
				LT3	•				
		GROUPE II	Synergy	CS45	•				
				CS44	•				
				CS46	•				
CS49	•								
CS56	•								
CS74	•								
CS73	•								
CS79	•								
CS59	•								
CS62	•								
CS08	•								
CS16	•								
III GRUPO	Synergy Quilt	CSI08							
		CSV08							
		CSI59							
		CSV59							

* Les panneaux en finitions Trend ne sont disponibles qu'en 18 mm d'épaisseur

Mélamine

① STANDARD



② TREND

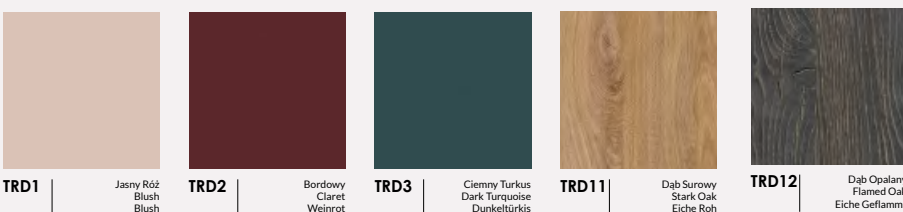

Métaux

① STANDARD

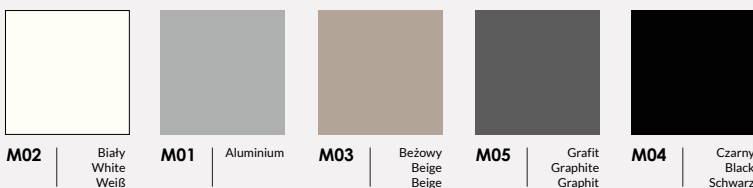

② TREND

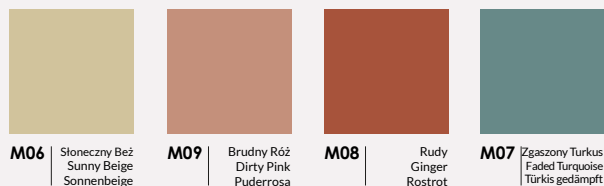

Tissus

100% Polyester
100.000 Martindale cycles

① CALDO
Select by Lech

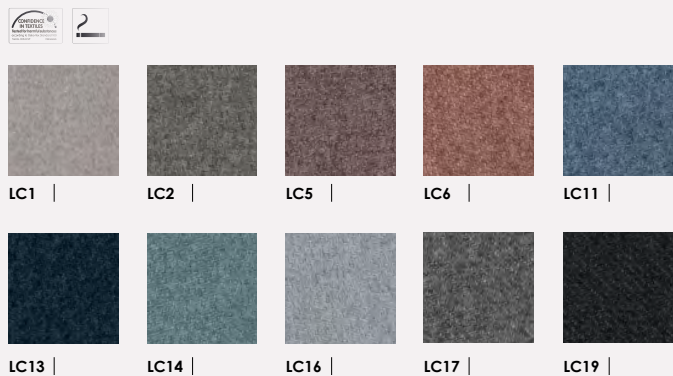

95% Virgin Wool, 5% Polyamid
100.000 Martindale cycles

② SYNERGY
Camira



100% Recycled Polyester
67.000 Martindale cycles

① TERRA
Select by Lech

